

















Elektronische Mehrtonsirenen „A“ mit Licht-Indikator

	Größe 1		Größe 2	Größe 3	Größe 4
					
	 max 103 dB 8 Töne	 max 108 dB 32 Töne	 max 113 dB 32 Töne	 max 120 dB 63 Töne	 max 127 dB 63 Töne
Mehrtonsirene + LED Dauer-/ Blinklicht- Indikator	ADS-P  1,5 Cd	ADS-T  1,5 Cd	ADM  2,3 Cd	ADL  3 Cd	ADX  3 Cd
Mehrtonsirene + LED Blitzlicht- Indikator			ACM  4,6 Cd	ACL  6 Cd	ACX  6 Cd

Merkmale

- ▶ umfangreiche optisch-akustische Signalgerätepalette mit dominant akustischer Mehrtonsirene und optischer Ergänzung in Form eines Lichtindikators
- ▶ 3 Töne extern ansteuerbar (ADS-T, ADM/ACM, ADL/ACL, ADX/ACX)
- ▶ für verschiedenste optisch-akustische Signalisierungsanforderungen in der Industrie, Prozesstechnik, Feuer-/Gasalarm, Marine, etc.
- ▶ Lichtindikatoren in modernster LED Technik (lange Lebensdauer, niedriger Stromverbrauch, vibrationsicher):
 - LED Dauer-/Blinklicht-Indikatoren oder
 - LED Blitzlicht-Indikatoren (2 Blitzmuster - Doppel- und Mehrfachblitz)
- ▶ vielfältige Installations- und Montagemöglichkeiten
- ▶ Ton und Licht separat ansteuerbar
- ▶ Tonartentabelle umfasst internationale und standardisierte Signaltöne für Feuer-/Gasalarm und andere Anwendungen
- ▶ optionale/kundenspezifische Tonarten auf Anfrage möglich
- ▶ für SPS-Anwendungen geeignet (Leckstrom, Einschaltstrom)

Zubehör / Installationsmöglichkeiten:

- ▶ **seitliche Leitungseinführung mit Kabelverschraubung** (beidseitig) (Zubehör Type AKV)



- ▶ **Durchführungsstülpe hinten** (Standard)



- ▶ **Metallwinkel-Anbausatz** (Zubehör Type AB1-AB4) zur Montage von Mehrtonsirenen oder Leuchten in bestimmter Richtung, auf Montageplattformen, etc.



- ▶ **Elektrischer Anschluss mittels Steckklemme**

- ▶ **Tonauswahl mit DIP-Schalter**
- ▶ **Lautstärkeregelung mit Potentiometer** (ADS-T, ADM/ACM, ADL/ACL, ADX/ACX)

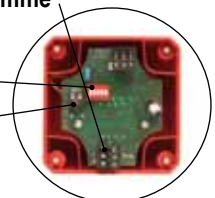







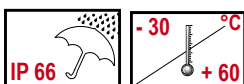





























- ▶ **Flachdichtung** (Zubehör Type AG1-AG4) für die korrekte IP 66 Installation auf glatten Oberflächen eines Gehäuses



- ▶ **Montagesatz AMK** zur Montage/Verbindung von zwei oder mehreren gleich großen Mehrtonsirenen und/oder Leuchten



Übersicht Elektronische Mehrtonsirenen „A“ / Leuchten „Q“

Größe	Mehrtonsirene „A“	Kombination Mehrtonsirene „A“ - Leuchte „Q“	Mehrtonsirene „A“ mit Licht-Indikator	Leuchte „Q“ mit Summer-Indikator	Leuchte „Q“
1	ASS-P max. 103 dB 	ASS-P + QDS LED Dauer-/Blink ASS-P + QFS ~5 J Xenon Blitz 	ADS-P LED Dauer-/Blink 	QSS LED Dauer-/Blink 	QDS LED Dauer-/Blink 
	ASS-T max. 108 dB 	ASS-T + QDS LED Dauer-/Blink ASS-T + QFS ~5 J Xenon Blitz 	ADS-T LED Dauer-/Blink 	QTS ~5 J Xenon Blitz 	QFS ~5 J Xenon Blitz 
2	ASM max. 113 dB 	ASM + QDM LED Dauer-/Blink 	ADM LED Dauer-/Blink 	QSM LED Dauer-/Blink 	QDM LED Dauer-/Blink 
		ASM + QFM ~10 J Xenon Blitz 	ACM LED Blitz 	QTM ~10 J Xenon Blitz 	QFM ~10 J Xenon Blitz 
3	ASL max. 120 dB 	ASL + QDL LED Dauer-/Blink 	ADL LED Dauer-/Blink 	QSL LED Dauer-/Blink 	QDL LED Dauer-/Blink 
		ASL + QBL LED Blitz 	ACL LED Blitz 	QCL LED Blitz 	QBL LED Blitz 
4	ASX max. 127 dB 	ASX + QDX LED Dauer-/Blink 	ADX LED Dauer-/Blink 	QSX LED Dauer-/Blink 	QDX LED Dauer-/Blink 
		ASX + QBX LED Blitz 	ACX LED Blitz 	QCX LED Blitz 	QBX LED Blitz 



Reichweitendarstellung

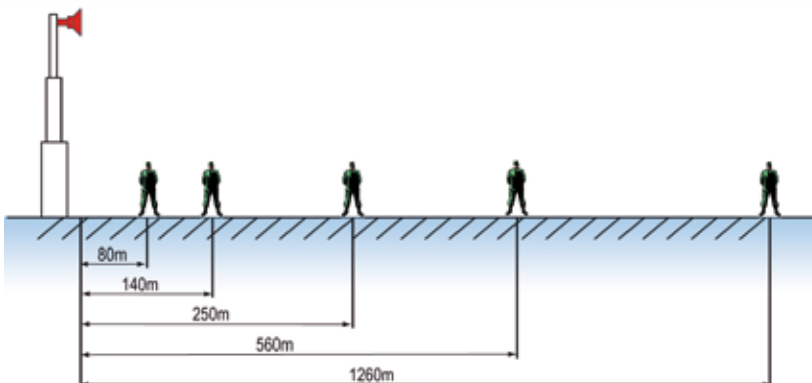

Mehrtonsirene Type	Max. Schalldruck dB (A) in 1 m	effektiver Signalwahrnehmungsbereich (min. 65 dB) in m	ca. Fläche der Signalwahrnehmung (min. 65 dB) in m ²
ASS-P	103	80	20.000
ASS-T	108	140	62.000
ASM	113	250	200.000
ASL	120	560	1.000.000
ASX	127	1.260	5.000.000

Der Schalldruck nimmt in Abhängigkeit der Entfernung von Schallgeber und Hörer ab (siehe auch „Tabelle Abnahme des Schalldruckpegels über die Entfernung“ im AUER-Katalog).

Die Darstellung zeigt die maximalen Entfernungen, bei denen noch ein minimaler Schalldruck von 65 dB erreicht wird.

Voraussetzung dabei sind ideale Umweltbedingungen (Wind, Regen, Feuchtigkeit, Nebel etc.) sowie verwendete Tonart und Tonfrequenz.

Bei steigender Tonfrequenz nimmt die Richtwirkung des Schallgebers zu.

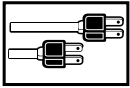

Technische Daten

Type	ADS-P Größe 1	ADS-T Größe 1	ADM Größe 2	ADL Größe 3	ADX Größe 4	ACM Größe 2	ACL Größe 3	ACX Größe 4
Gehäuse	Polycarbonat							
Gehäusefarbe	Mehrtonsirene rot RAL 3000, Licht-Indikator schwarz							
Kalottenfarbe	orange, rot, klar, blau, grün, gelb							
Montage	Schallaustrittsöffnung waagrecht oder nach unten							
Anschlussklemme	bis 2,5 mm ² eindrätig							
Leitungseinführung	Durchführungsstüle hinten, 5-10 mm							
Leitungsdurchführung	Kabelverschraubung M20x1,5 seitlich, 5-12 mm (Zubehör)							
Einschaltdauer	100%							
Tonauswahl	mit DIP-Schalter							
Anzahl der Töne	8	32	32	63	63	32	63	63
Tonfrequenz	500-4600 Hz	150-2900 Hz		150-3100 Hz				
Signal-/Alarmstufen	---	3 extern ansteuerbar						
Schalldruck	max. 103 dB	max. 108 dB	max. 113 dB	max. 120 dB	max. 127 dB	max. 113 dB	max. 120 dB	max. 127 dB
Lautstärkeregelung	mit Potentiometer				---	mit Potentiometer		---
Lichtquelle	LED							
Lebensdauer (Leuchtmittel)	~ 100.000 h							
Lichtart	Dauer- oder Blinklicht					LED Blitzlicht (Doppel- oder Mehrfachblitz)		
Blink-/Blitzfrequenz	~ 1 Hz					1,7 / 1,0 Hz		
Lichtstärke*	1,5 Cd	1,5 Cd	2,3 Cd	3 Cd	3 Cd	4,6 Cd	6 Cd	6 Cd
Temperaturbereich	-30 °C bis +60 °C							
Relative Feuchtigkeit	90% bei 20 °C							
Gewicht	0,31 kg	0,31 kg	0,66 kg	2,28 kg	3,58 kg	0,66 kg	2,28 kg	3,58 kg

* Werte für Kalottenfarbe klar

ADS-P/ADS-T



ADM



ADS-P/ADS-T (Größe 1)

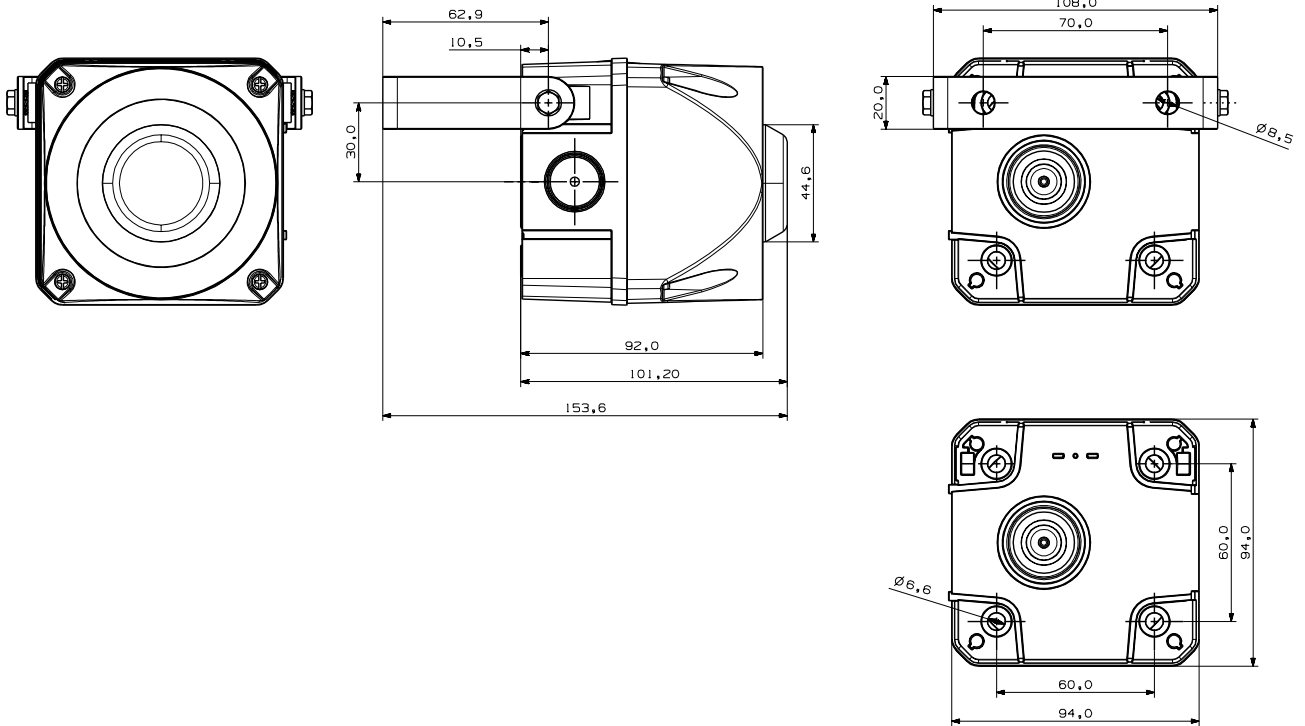

ADM/ACM (Größe 2), ADL/ACL (Größe 3), ADX/ACX (Größe 4)

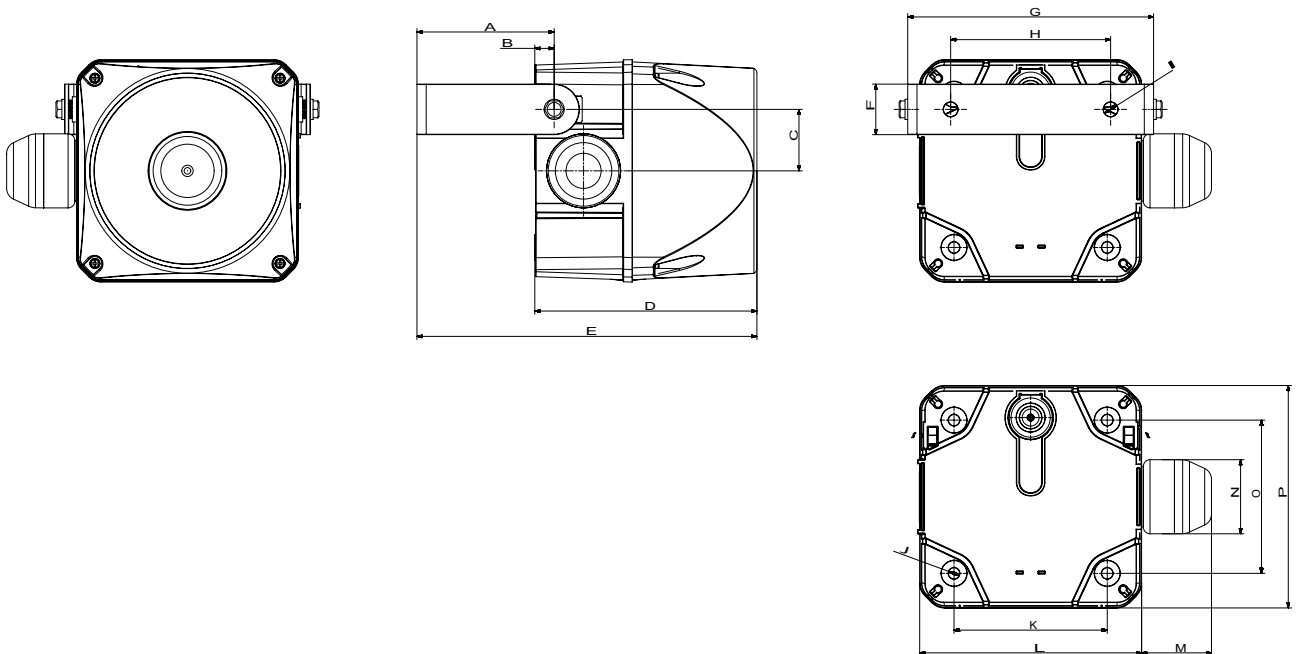

	A	B	C	D	E	F	G	H	I	J	K	L	M	N	O	P
Größe 2	81,5	11,5	36,5	132	202	30	146	95	8,5	6,5	91	132	41,5	44	91	132
Größe 3	105,5	18,5	55	169	256	40	206	112	8,5	6,5	124	183	55,5	64	124	183
Größe 4	138,3	16,8	63	217	339	50	248	140	8,5	6,5	167	228	55,5	64	167	228









Maßeinheit in mm

Elektronische Mehrtonsirenen „A“ mit Licht-Indikator

— LED Dauerlicht
- - - LED Blitzlicht

Tonartentabelle

STUFE 1 S1	Tonart	Frequenz Hz	Piktogramm	Wiederholgeschwindigkeit	spezielle Anwendung	ADS-T		ADM	ADL	ADX	STUFE 2 S2	STUFE 3 S3
						max dB		max dB	max dB	max dB		
Ton 01	Dauerton	660 Hz	=====		Alarm Schweden	101	—	108			Ton 16	Ton 12
Ton 02	Dauerton	1000 Hz	=====		PFEER Gasalarm	103	—	109			Ton 16	Ton 25
Ton 03	Dauerton	2400 Hz	=====			108	—	113			Ton 21	Ton 17
Ton 04	pulsierend	420 Hz	- - - - -	0,625 s an / 0,625 s aus	Alarm Australien AS1670	101	- - - -	105			Ton 21	Ton 01
Ton 05	pulsierend	660 Hz	- - - - -	1,8 s an - 1,8 s aus	Alarm Schweden	102	- - - -	107			Ton 21	Ton 01
Ton 06	pulsierend	660 Hz	- - - - -	0,15 s an / 0,15 s aus	Alarm Schweden	102	- - - -	107			Ton 16	Ton 01
Ton 07	pulsierend	970 Hz	- - - - -	1 s an, 1 s aus	PFEER Alarm, BS5839-1:2002	101	- - - -	109			Ton 18	Ton 01
Ton 08	pulsierend	970 Hz (950)	- - - - -	0,5 s an/0,5 s aus x 3 dann 1,5 s aus	ISO 8201 niedriger Ton, US Temporal	101	- - - -	109			Ton 16	Ton 03
Ton 09	pulsierend	800 Hz	- - - - -	0,25 s an / 1 s aus		102	- - - -	107			Ton 27	Ton 03
Ton 10	pulsierend	700 Hz	- - - - -	0,15 s an / 0,15 s aus, total 1 min.	Alarm Schweden SS 031711	103	- - - -	107			Ton 18	Ton 02
Ton 11	pulsierend	720 Hz	- - - - -	0,7 s an / 0,3 s aus	Industrie-Alarm Deutschland	103	- - - -	108			Ton 02	Ton 29
Ton 12	pulsierend	2400 Hz	- - - - -	0,5 s an / 0,5 s aus		108	- - - -	113			Ton 03	Ton 01
Ton 13	pulsierend	2850 Hz	- - - - -	0,5 s an/0,5 s aus x 3 dann 1,5 s aus	ISO 8201 hoher Ton, US Temporal	100	- - - -	110			Ton 03	Ton 17
Ton 14	alternierend	440 - 554 Hz		0,4 s (440Hz) / 0,1 s (554Hz)	AFNOR Frankreich, NFS 32-001	103	—	106			Ton 16	Ton 01
Ton 15	alternierend	554 - 440 Hz		1 Hz	Alarm Schweden	103	—	106			Ton 01	Ton 16
Ton 16	alternierend	800 - 1000 Hz		2 Hz		103	—	109			Ton 02	Ton 09
Ton 17	alternierend	2400 - 2900 Hz		2 Hz		108	—	113			Ton 03	Ton 01
Ton 18	alternierend	1000 - 2000 Hz		1 Hz	Singapore	105	—	110			Ton 02	Ton 03
Ton 19	ansteigend	500 - 1500 Hz		10 Hz		102	—	109			Ton 02	Ton 01
Ton 20	ansteigend	150 - 1000 Hz		ansteigend 10 s, 40 s an, abfallend 10 s	Industrie-Alarm Deutschland	103	—	109			Ton 01	Ton 29
Ton 21	Dauerton	400 Hz	=====	simulierte Hupe		99	—	104			Ton 16	Ton 02
Ton 22	ansteigend	500 - 1200 Hz		ansteigend in 3,75 s / 0,25 s aus	Evakuierung Australien AS 2220	106	—	109			Ton 02	Ton 09
Ton 23	ansteigend	500 - 1200 Hz		ansteigend in 3,5 s / 0,5 s aus	Niederlande NEN 2575:2000	106	—	109			Ton 02	Ton 09
Ton 24	ansteigend	500 - 1200 Hz		0,5 s an/0,5 s aus x 3 / 1,5 s aus	Evakuierung Australien AS1670	105	—	109			Ton 02	Ton 09
Ton 25	abfallend	1200 - 500 Hz		1 Hz	Evakuierung Deutschland DIN 33404-3	106	—	109			Ton 02	Ton 32
Ton 26	ansteigend	500 - 1200 Hz		0,3 Hz		106	—	109			Ton 01	Ton 32
Ton 27	ansteigend	1400 - 1600 Hz		ansteigend in 1 s/abfallend in 0,5 s	NFC 48-265	101	—	111			Ton 02	Ton 09
Ton 28	ansteigend	2400 - 2900 Hz		1 Hz		108	—	113			Ton 17	Ton 03
Ton 29	Wecker					105	—	109			Ton 16	Ton 02
Ton 30	langsam ansteigend	500 - 2400 Hz		ansteigend in 3 s, dann konstant 2400 Hz		108	—	113			Ton 16	Ton 01
Ton 31	langsam ansteigend	300 - 1200 Hz		ansteigend in 3 s, dann konstant 1200 Hz		103	—	110			Ton 16	Ton 01
Ton 32	Gong	970 - 800 Hz		wiederholender Gong, 1 Hz		102	—	109			Ton 29	Ton 01
Ton 33	Dauerton	340 Hz	=====			X	X				Ton 16	Ton 03
Ton 34	Dauerton	500 Hz	=====			X	X				Ton 16	Ton 03
Ton 35	Dauerton	825 Hz	=====			X	X				Ton 16	Ton 03
Ton 36	Dauerton	1500 Hz	=====			X	X				Ton 18	Ton 02
Ton 37	Dauerton	2850 Hz	=====			X	X				Ton 21	Ton 01
Ton 38	pulsierend	660 Hz	- - - - -	0,5 s an - 0,5 s aus	Alarm Schweden	X	X				Ton 02	Ton 32
Ton 39	pulsierend	680 Hz	- - - - -	0,875 s an-0,675 s aus		X	X				Ton 03	Ton 32
Ton 40	pulsierend	950 Hz	- - - - -	1 s an, 1 s aus		X	X				Ton 02	Ton 32
Ton 41	pulsierend	1000 Hz	- - - - -	1 s an, 1 s aus	PFEER Allgemeiner Alarm	X	X				Ton 16	Ton 03
Ton 42	pulsierend	800 Hz	- - - - -	4 ms an, 4 ms aus		X	X				Ton 58	Ton 03
Ton 43	pulsierend	825 Hz	- - - - -	0,5 s an, 0,5 s aus		X	X				Ton 16	Ton 03
Ton 44	pulsierend	825 Hz	- - - - -	2,5 s an, 2,5 s aus x 7, dann 7 s Takt	IMO SOLAS III/50+SOLAS III/6,4	X	X				Ton 17	Ton 02
Ton 45	alternierend	440 - 554 Hz		1 Hz		X	X				Ton 16	Ton 01
Ton 46	alternierend	825 - 1075 Hz		1 Hz		X	X				Ton 48	Ton 02
Ton 47	alternierend	825 - 1025 Hz		2 Hz		X	X				Ton 48	Ton 03
Ton 48	alternierend	2500 - 3100 Hz		0,5 Hz		X	X				Ton 60	Ton 03
Ton 49	alternierend	2400 - 2850 Hz		2 Hz		X	X				Ton 12	Ton 03
Ton 50	alternierend	500 - 900 Hz		2 Hz		X	X				Ton 41	Ton 02
Ton 51	alternierend	1200 - 1400 Hz		25 Hz		X	X				Ton 41	Ton 02
Ton 52	ansteigend	300 - 1200 Hz		1 Hz		X	X				Ton 03	Ton 32
Ton 53	ansteigend	500 - 1000 Hz		0,15 Hz		X	X				Ton 41	Ton 02
Ton 54	ansteigend	500 - 1200 Hz		3 Hz		X	X				Ton 41	Ton 02
Ton 55	ansteigend	700 - 1500 Hz		0,3 Hz		X	X				Ton 16	Ton 02
Ton 56	ansteigend	800 - 1000 Hz		7 Hz		X	X				Ton 16	Ton 02
Ton 57	ansteigend	800 - 1000 Hz		50 Hz		X	X				Ton 16	Ton 02
Ton 58	ansteigend	2400 - 2900 Hz		7 Hz		X	X				Ton 17	Ton 03
Ton 59	ansteigend	2400 - 2900 Hz		50 Hz		X	X				Ton 17	Ton 03
Ton 60	ansteigend	2400 - 2900 Hz		3 Hz		X	X				Ton 17	Ton 03
Ton 61	langsam ansteigend	0 - 800 Hz		ansteigend in 3 s, dann konstant 800 Hz		X	X				Ton 16	Ton 01
Ton 62	Gong	554 - 440 Hz		wiederholender Gong, 1 Hz		X	X				Ton 29	Ton 01
Ton 63	Gong	554 - 440 Hz		einfacher Gong		X	X				Ton 29	Ton 01

Tonartentabelle ADS-P						
STUFE 1 S1	Tonart	Frequenz Hz	Piktogramm	Wiederholgeschwindigkeit	spezielle Anwendung	max dB 
Ton 01	Dauerton	4600 Hz				103
Ton 02	Dauerton	1600 Hz				99
Ton 03	pulsierend	4600 Hz		250 ms an, 250 ms aus		103
Ton 04	pulsierend	1600 Hz		250 ms an, 250 ms aus		99
Ton 05	abfallend	1200 - 500 Hz		1 Hz	Evakuierung Deutschland DIN 33404-3	96
Ton 06	ansteigend	500 - 1200 Hz		ansteigend in 3 s, 0,5 s aus	Niederlande NEN 2575:2000	98
Ton 07	alternierend	800 - 1000 Hz		2 Hz		94
Ton 08	ansteigend/abfallend	500 - 1500 Hz		10 Hz		94



Bestelldaten

Type	Bezeichnung	Max. Schalldruck (dB A)	Nennspannung (V)	Spannungsbereich (V)	Nennstrom (A)	Artikel-Nr. Gehäuse rot
ADS-P	Mehrtonsirene Größe 1 mit LED Dauer-/Blinklicht-Indikator 8 Töne	max. 103	24 V AC/DC	+/- 10%	0,12	875 06C 405
			110/120 V AC		0,065	875 06C 310
			230/240 V AC		0,065	875 06C 313
ADS-T	Mehrtonsirene Größe 1 mit LED Dauer-/Blinklicht-Indikator 32 Töne	max. 108	24 V AC/DC	+/- 10%	0,16	875 16C 405
			110/120 V AC		0,05	875 16C 310
			230/240 V AC		0,025	875 16C 313
ADM	Mehrtonsirene Größe 2 mit LED Dauer-/Blinklicht-Indikator 32 Töne	max. 113	24 V AC/DC	+/- 10%	0,19	875 26C 405
			110/120 V AC		0,072	875 26C 310
			230/240 V AC		0,052	875 26C 313
ADL	Mehrtonsirene Größe 3 mit LED Dauer-/Blinklicht-Indikator 63 Töne	max. 120	24-48 V AC/DC	+/- 10%	0,60	875 36C 408
			110/120 V AC		0,13	875 36C 310
			230/240 V AC		0,09	875 36C 313
ADX	Mehrtonsirene Größe 4 mit LED Dauer-/Blinklicht-Indikator 63 Töne	max. 127	24-48 V AC/DC	+/- 10%	1,16	875 46C 408
			110/120 V AC		0,25	875 46C 310
			230/240 V AC		0,14	875 46C 313
ACM	Mehrtonsirene Größe 2 mit LED Blitzlicht-Indikator 32 Töne	max. 113	24 V AC/DC	+/- 10%	0,26	875 66C 405
			110/120 V AC		0,074	875 66C 310
			230/240 V AC		0,054	875 66C 313
ACL	Mehrtonsirene Größe 3 mit LED Blitzlicht-Indikator 63 Töne	max. 120	24-48 V AC/DC	+/- 10%	0,7	875 76C 408
			110/120 V AC		0,14	875 76C 310
			230/240 V AC		0,1	875 76C 313
ACX	Mehrtonsirene Größe 4 mit LED Blitzlicht-Indikator 63 Töne	max. 127	24-48 V AC/DC	+/- 10%	1,125	875 86C 408
			110/120 V AC		0,25	875 86C 310
			230/240 V AC		0,14	875 86C 313

Zubehör

Type	Bezeichnung	Artikel-Nr.
AMK	Montagesatz für Kombination von Mehrtonsirenen „A“ und/oder Leuchten „Q“	874 010 900
AG1	Flachdichtung für Größe 1 Mehrtonsirenen „A“ und/oder Leuchten „Q“	874 021 900
AG2	Flachdichtung für Größe 2 Mehrtonsirenen „A“ und/oder Leuchten „Q“	874 022 900
AG3	Flachdichtung für Größe 3 Mehrtonsirenen „A“ und/oder Leuchten „Q“	874 023 900
AG4	Flachdichtung für Größe 4 Mehrtonsirenen „A“ und/oder Leuchten „Q“	874 024 900
AB1	Metallwinkel-Anbausatz für Größe 1 Mehrtonsirenen „A“ und/oder Leuchten „Q“	874 031 900
AB2	Metallwinkel-Anbausatz für Größe 2 Mehrtonsirenen „A“ und/oder Leuchten „Q“	874 032 900
AB3	Metallwinkel-Anbausatz für Größe 3 Mehrtonsirenen „A“ und/oder Leuchten „Q“	874 033 900
AB4	Metallwinkel-Anbausatz für Größe 4 Mehrtonsirenen „A“ und/oder Leuchten „Q“	874 034 900
AKV	Kabelverschraubung M20x1,5 für Mehrtonsirenen „A“ und/oder Leuchten „Q“	698 800 026