





Taille 1		Taille 2		Taille 3		Taille 4	
							
ASS-P	ASS-T	ASM		ASL		ASX	
 max 103 dB	 max 108 dB	 max 113 dB		 max 120 dB		 max 127 dB	
8 Sons	32 Sons	32 Sons		63 Sons		63 Sons	

Caractéristiques



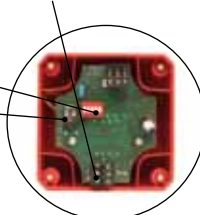



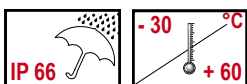













- ▶ Gamme complète d'alarmes sonores standard et haut rendement, avec un design cubique
- ▶ 3 sons différents pilotables extérieurement (ASS-T, ASM, ASL, ASX)
- ▶ Pour vos applications industrielles classiques, contrôle de process, alarme feu/gaz, marine, etc.
- ▶ Différentes possibilités de montage/installation
- ▶ Gamme complète de combinaisons son-lumière
- ▶ Table de sons comprenant des signaux internationaux, ainsi que des alarmes normalisées pour l'alarme feu/gaz ou d'autres applications
- ▶ Tables de sons personnalisées possibles sur demande
- ▶ Synchronisation automatique possible pour des installations comprenant plusieurs sirènes
- ▶ Convient pour des applications automatées (faible consommation, courant de fuite)

Accessoires / Option de montage:

- ▶ **Entrée de câbles latérale**, sur 2 cotés, avec PE (accessoire AKV) 
- ▶ **Passe-fils** à l'arrière (inclus dans la livraison) 
- ▶ **Equerre de fixation métallique** (accessoires AB1-AB4, pour l'orientation des différentes sirènes ou feux.) 
- ▶ **Branchement sur bornier à ressort**
- ▶ **Sélection des sons par switches**
Contrôle du volume par potentiomètre (ASS-P, ASS-T, ASM, ASL) 
- ▶ **Joint plats** pour assurer un IP66 sur surfaces lisses des boîtiers (accessoire AG1-AG4) 
- ▶ **Kit de montage AMK**
Pour l'assemblage de 2 ou plus sirènes ou feux de la même taille 



Vue d'ensemble des sirènes multi-sons „A“ / feux „Q“

Tailles	Sirènes multi-sons „A“	Combinaisons de sirènes multi-sons „A“ - feux „Q“	Sirènes multi-sons „A“ avec indicateur lumineux	Feux „Q“ avec indicateur sonore buzzer	Feux „Q“
1	ASS-P max. 103 dB 	ASS-P + QDS Feu LED fixe/clignotant ASS-P + QFS ~5 J Feu flash xénon 	ADS-P Feu LED fixe/clignotant 	QSS Feu LED fixe/clignotant 	QDS Feu LED fixe/clignotant 
	ASS-T max. 108 dB	ASS-T + QDS Feu LED fixe/clignotant ASS-T + QFS ~5 J Feu flash xénon	ADS-T Feu LED fixe/clignotant	QTS ~5 J Feu flash xénon	QFS ~5 J Feu flash xénon
2	ASM max. 113 dB 	ASM + QDM Feu LED fixe/clignotant 	ADM Feu LED fixe/clignotant 	QSM Feu LED fixe/clignotant 	QDM Feu LED fixe/clignotant 
		ASM + QFM ~10 J Feu flash xénon	ACM Feu flash LED	QTM ~10 J Feu flash xénon	QFM ~10 J Feu flash xénon
3	ASL max. 120 dB 	ASL + QDL Feu LED fixe/clignotant 	ADL Feu LED fixe/clignotant 	QSL Feu LED fixe/clignotant 	QDL Feu LED fixe/clignotant 
		ASL + QBL Feu flash LED	ACL Feu flash LED	QCL Feu flash LED	QBL Feu flash LED
4	ASX max. 127 dB 	ASX + QDX Feu LED fixe/clignotant 	ADX Feu LED fixe/clignotant 	QSX Feu LED fixe/clignotant 	QDX Feu LED fixe/clignotant 
		ASX + QBX Feu flash LED	ACX Feu flash LED	QCX Feu flash LED	QBX Feu flash LED



Perception du signal sonore

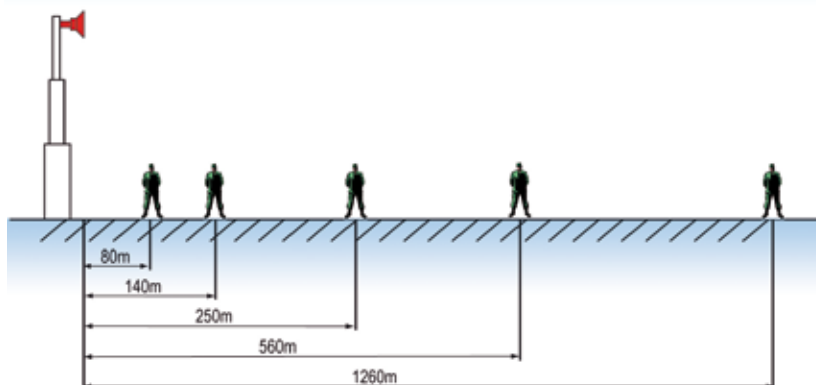

Sirènes multi-sons Type	Puiss. sonore maxi. dB (A) à 1 m	Plage effective de perception du signal (min. 65 dB) en m	Surface approx. de perception du signal (min. 65 dB) en m ²
ASS-P	103	80	20.000
ASS-T	108	140	62.000
ASM	113	250	200.000
ASL	120	560	1.000.000
ASX	127	1.260	5.000.000

La pression acoustique décroît avec l'augmentation de la distance entre le signal et la personne (voir également la table de conversion présente dans le catalogue général AUER). Le diagramme montre la distance à laquelle une pression acoustique de 65dB est atteinte. Ce tableau est proposé à titre indicatif. Il correspond à des conditions environnementales optimales (vent, pluie, humidité, brouillard,...) et suppose que le type de son ainsi que sa fréquence soient bien adaptés à l'utilisation. L'efficacité du signal sonore est plus importante aux hautes fréquences.

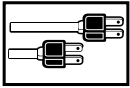

Caractéristiques techniques

Série	ASS-P Taille 1	ASS-T Taille 1	ASM Taille 2	ASL Taille 3	ASX Taille 4
Boîtier	polycarbonate				
Couleur boîtier	rouge RAL 3000				
Montage	Pavillon horizontal ou vers le bas				
Bornier	Fil rigide jusqu'à 2,5 mm ²				
Température d'utilisation	-30 °C à +60°C				
Entrée de câbles	Passe-câbles à l'arrière, 5-10 mm				
Entrée de câbles latérale	PE M20x1,5 - 5 à 12 mm (Accessoire)				
Facteur de marche	100%				
Selection des sons	Par switches				
Nombre de sons	8	32	32	63	63
Fréquence	500-4600 Hz	150-2900 Hz		150-3100	
Phases d'alarme	---	3, pilotables en externe			
Puissance sonore	max. 103 dB	max. 108 dB	max. 113 dB	max. 120 dB	max. 127 dB
Contrôle du volume	ajustable par potentiomètre				---
Humidité relative	90% à 20°C				
Poids	0,3 kg	0,3 kg	0,6 kg	2,2 kg	3,5 kg

ASS-P/ASS-T (Taille 1)

ASM (Taille 2)



ASS-P/ASS-T (Taille 1)

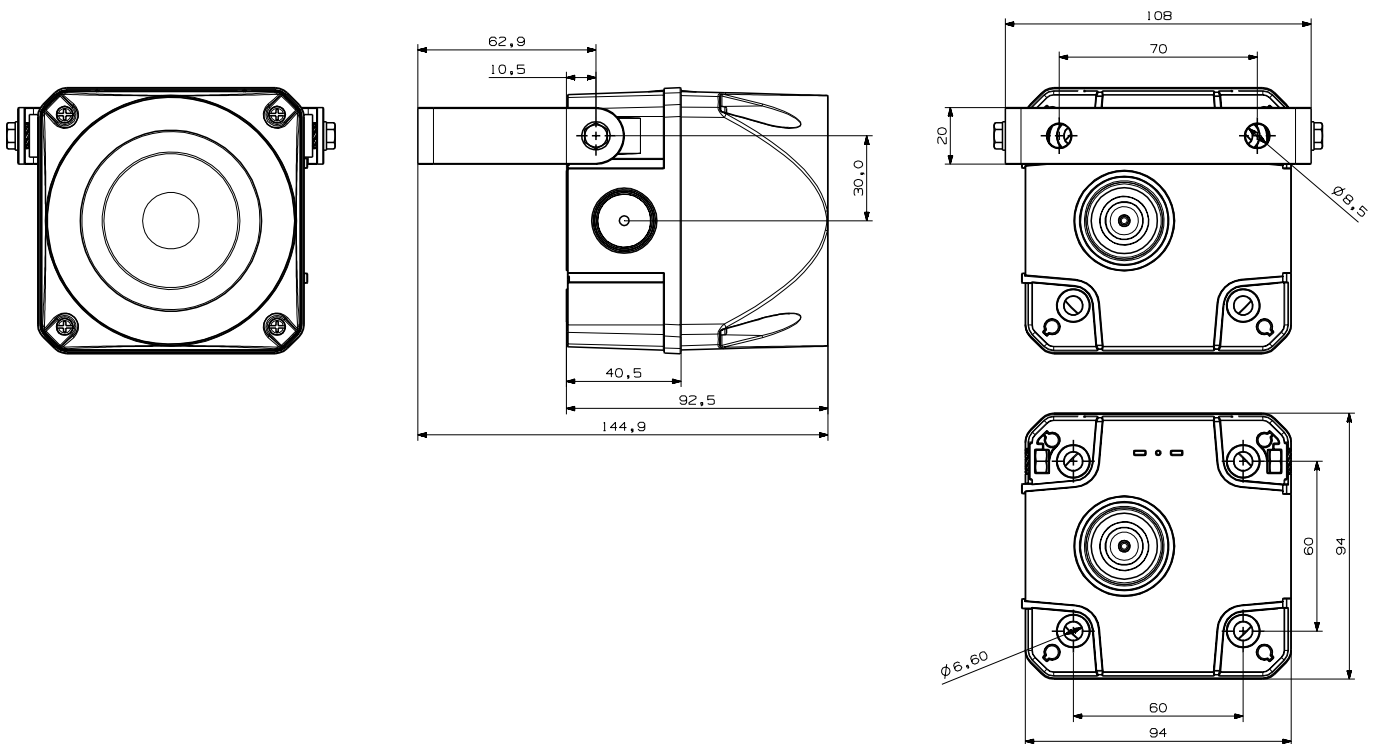

ASM (Taille 2), ASL (Taille 3), ASX (Taille 4)

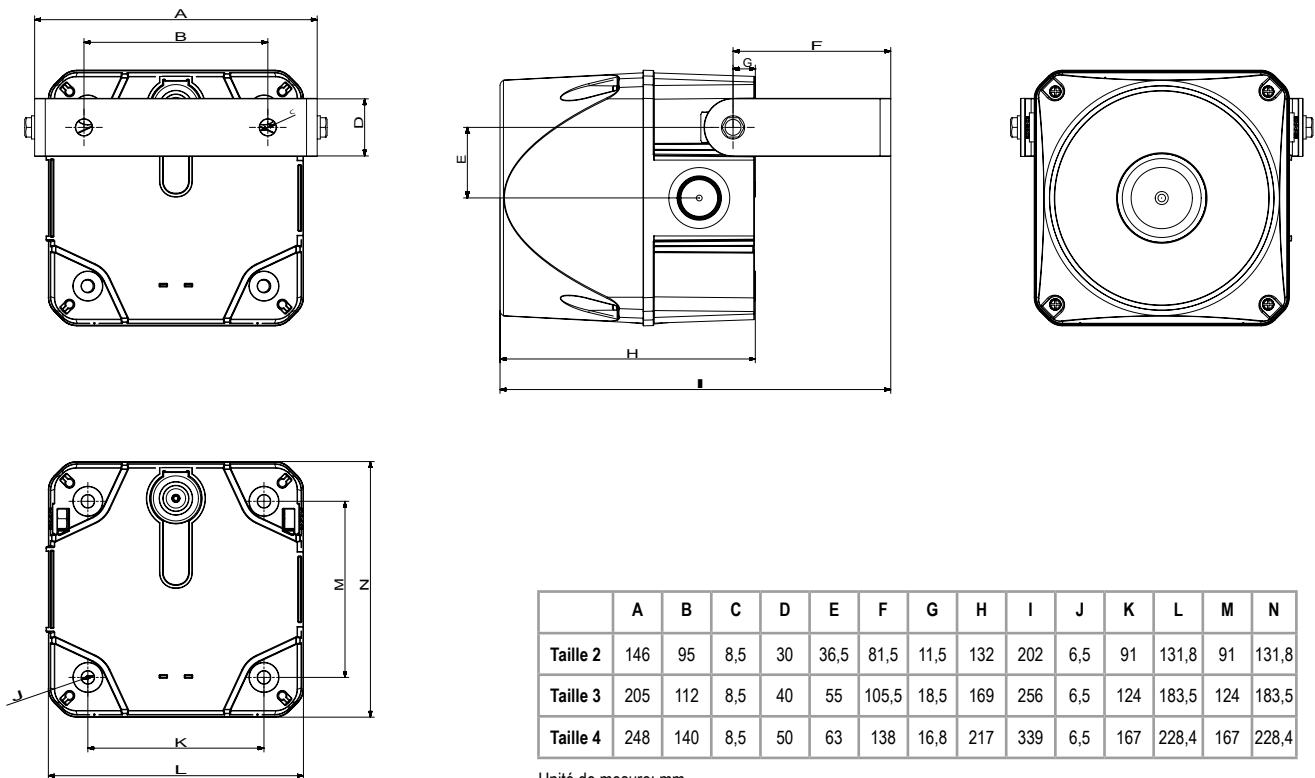









	A	B	C	D	E	F	G	H	I	J	K	L	M	N
Taille 2	146	95	8,5	30	36,5	81,5	11,5	132	202	6,5	91	131,8	91	131,8
Taille 3	205	112	8,5	40	55	105,5	18,5	169	256	6,5	124	183,5	124	183,5
Taille 4	248	140	8,5	50	63	138	16,8	217	339	6,5	167	228,4	167	228,4

Unité de mesure: mm

Table de sons											
ETAT 1 S1	Type de son	Fréquence Hz	Pictogramme	Répétition	Application	ASS-T	ASM	ASL	ASX	ETAT 2 S2	ETAT 3 S3
						max dB	max dB	max dB	max dB		
Son 01	continu	660 Hz			Alarme Suède	101	108			son 16	son 12
Son 02	continu	1000 Hz			PFEER gaz toxique	103	109			son 16	son 25
Son 03	continu	2400 Hz				108	113			son 21	son 17
Son 04	discontinu	420 Hz		0,625 s allumé / 0,625 s éteint	Alarme Australie AS1670	101	105			son 21	son 01
Son 05	discontinu	660 Hz		1,8 s allumé - 1,8 s éteint	Alarme Suède	102	107			son 21	son 01
Son 06	discontinu	660 Hz		0,15 s allumé / 0,15 s éteint	Alarme Suède	102	107			son 16	son 01
Son 07	discontinu	970 Hz		1 s allumé, 1 s éteint	Alarme PFEER, BS5839-1:2002	101	109			son 18	son 01
Son 08	discontinu	970 Hz (950)		0,5 s allumé/0,5 s éteint x 3 puis 1,5 s éteint	ISO 8201 basse tonalité, US Temporal	101	109			son 16	son 03
Son 09	discontinu	800 Hz		0,25 s allumé / 1 s éteint		102	107			son 27	son 03
Son 10	discontinu	700 Hz		0,15 s allumé / 0,15 s éteint, total 1 min.	Alarme Suède SS 031711	103	107			son 18	son 02
Son 11	discontinu	720 Hz		0,7 s allumé / 0,3 s éteint	Alarme Industrielle Allemagne	103	108			son 02	son 29
Son 12	discontinu	2400 Hz		0,5 s allumé / 0,5 s éteint		108	113			son 03	son 01
Son 13	discontinu	2850 Hz		0,5 s allumé/0,5 s éteint x 3 puis 1,5 s éteint	ISO 8201 tonalité haute, US Temporal	100	110			son 03	son 17
Son 14	alterné	440 - 554 Hz		0,4 s (440Hz) / 0,1 s (554Hz)	AFNOR France, NFS 32-001	103	106			son 16	son 01
Son 15	alterné	554 - 440 Hz		1 Hz	Alarme Suède	103	106			son 01	son 16
Son 16	alterné	800 - 1000 Hz		2 Hz		103	109			son 02	son 09
Son 17	alterné	2400 - 2900 Hz		2 Hz		108	113			son 03	son 01
Son 18	alterné	1000 - 2000 Hz		1 Hz	Singapour	105	110			son 02	son 03
Son 19	balayé	500 - 1500 Hz		10 Hz		102	109			son 02	son 01
Son 20	balayé	150 - 1000 Hz		montant 10 s, 40 s allumé, descendant 10 s	Alarme Industrielle Allemagne	103	109			son 01	son 29
Son 21	continu	400 Hz		correspond à une trompe		99	104			son 16	son 02
Son 22	balayé	500 - 1200 Hz		montant en 3,75 s/ 0,25 s éteint	Australie évacuation AS 2220	106	109			son 02	son 09
Son 23	balayé	500 - 1200 Hz		Montant en 3,5 s/ 0,5 s éteint	Pays-Bas NEN 2575:2000	106	109			son 02	son 09
Son 24	balayé	500 - 1200 Hz		0,5 s allumé 0,5 s éteint x 3 / 1,5 s éteint	Australie Evacuation AS1670	105	109			son 02	son 09
Son 25	balayé	1200 - 500 Hz		1 Hz	Allemagne évacuation DIN 33404-3	106	109			son 02	son 32
Son 26	balayé	500 - 1200 Hz		0,3 Hz		106	109			son 01	son 32
Son 27	balayé	1400 - 1600 Hz		montant en 1 s/descendant en 0,5 s	NFC 48-265	101	111			son 02	son 09
Son 28	balayé	2400 - 2900 Hz		1 Hz		108	113			son 17	son 03
Son 29	cloche					105	109			son 16	son 02
Son 30	montant	500 - 2400 Hz		sirène montante en 3 s, puis cont. 2400 Hz		108	113			son 16	son 01
Son 31	montant	300 - 1200 Hz		sirène montante en 3 s, puis cont. 1200 Hz		103	110			son 16	son 01
Son 32	carillon	970 - 800 Hz		ding-dong répété, 1 Hz		102	109			son 29	son 01
Son 33	continu	340 Hz				X	X			son 16	son 03
Son 34	continu	500 Hz				X	X			son 16	son 03
Son 35	continu	825 Hz				X	X			son 16	son 03
Son 36	continu	1500 Hz				X	X			son 18	son 02
Son 37	continu	2850 Hz				X	X			son 21	son 01
Son 38	discontinu	660 Hz		0,5 s allumé - 0,5 s éteint	Alarme Suède	X	X			son 02	son 32
Son 39	discontinu	680 Hz		0,875 s allumé-0,675 s éteint		X	X			son 03	son 32
Son 40	discontinu	950 Hz		1 s allumé, 1 s éteint		X	X			son 02	son 32
Son 41	discontinu	1000 Hz		1 s allumé-1 s éteint	PFEER Alarme générale	X	X			son 16	son 03
Son 42	discontinu	800 Hz		4 ms allumé, 4 ms éteint		X	X			son 58	son 03
Son 43	discontinu	825 Hz		0,5 s allumé, 0,5 s éteint		X	X			son 16	son 03
Son 44	discontinu	825 Hz		2,5 s allumé, 2,5 s éteint x 7, puis 7 s pulsé	IMO SOLAS III/50+SOLAS III/6,4	X	X			son 17	son 02
Son 45	alterné	440 - 554 Hz		1 Hz		X	X			son 16	son 01
Son 46	alterné	825 - 1075 Hz		1 Hz		X	X			son 48	son 02
Son 47	alterné	825 - 1025 Hz		2 Hz		X	X			son 48	son 03
Son 48	alterné	2500 - 3100 Hz		0,5 Hz		X	X			son 60	son 03
Son 49	alterné	2400 - 2850 Hz		2 Hz		X	X			son 12	son 03
Son 50	alterné	500 - 900 Hz		2 Hz		X	X			son 41	son 02
Son 51	alterné	1200 - 1400 Hz		25 Hz		X	X			son 41	son 02
Son 52	balayé	300 - 1200 Hz		1 Hz		X	X			son 03	son 32
Son 53	balayé	500 - 1000 Hz		0,15 Hz		X	X			son 41	son 02
Son 54	balayé	500 - 1200 Hz		3 Hz		X	X			son 41	son 02
Son 55	balayé	700 - 1500 Hz		0,3 Hz		X	X			son 16	son 02
Son 56	balayé	800 - 1000 Hz		7 Hz		X	X			son 16	son 02
Son 57	balayé	800 - 1000 Hz		50 Hz		X	X			son 16	son 02
Son 58	balayé	2400 - 2900 Hz		7 Hz		X	X			son 17	son 03
Son 59	balayé	2400 - 2900 Hz		50 Hz		X	X			son 17	son 03
Son 60	balayé	2400 - 2900 Hz		3 Hz		X	X			son 17	son 03
Son 61	montant	0 - 800 Hz		sirène montante en 3 s, puis cont. 800 Hz		X	X			son 16	son 01
Son 62	carillon	554 - 440 Hz		ding-dong répété, 1Hz		X	X			son 29	son 01
Son 63	carillon	554 - 440 Hz		ding-dong simple		X	X			son 29	son 01

Table de sons ASS-P

ETAT 1 S1	Type de son	Fréquence Hz	Pictogramme	Répétition	Application	max dB
Son 01	continu	4600 Hz				103
Son 02	continu	1600 Hz				99
Son 03	discontinu	4600 Hz		250 ms allumé, 250 ms éteint		103
Son 04	discontinu	1600 Hz		250 ms allumé, 250 ms éteint		99
Son 05	balayé	1200 - 500 Hz		1 Hz	Allemagne évacuation DIN 33404-3	96
Son 06	balayé	500 - 1200 Hz		montant en 3 s, 0,5 s éteint	Pays-Bas NEN 2575:2000	98
Son 07	alterné	800 - 1000 Hz		2 Hz		94
Son 08	balayé	500 - 1500 Hz		10 Hz		94



Références commande



Série	Dénomination	Puissance sonore (dB A)	Tension (V)	Plage de tension (V)	Consommation (A)	Référence Boîtier rouge
ASS-P	Sirène multi-sons Taille 1, 8 sons	max. 103	24 V AC/DC	+/- 10%	0,1	874 060 405
			48 V AC/DC		0,075	874 060 408
			110/120 V AC		0,04	874 060 310
			230/240 V AC		0,04	874 060 313
ASS-T	Sirène multi-sons Taille 1, 32 sons	max. 108	24 V AC/DC	+/- 10%	0,150	874 160 405
			48 V AC/DC		0,100	874 160 408
			110/120 V AC		0,042	874 160 310
			230/240 V AC		0,022	874 160 313
ASM	Sirène multi-sons Taille 2, 32 sons	max. 113	24 V AC/DC	+/- 10%	0,150	874 260 405
			48 V AC/DC		0,100	874 260 408
			110/120 V AC		0,042	874 260 310
			230/240 V AC		0,022	874 260 313
ASL	Sirène multi-sons Taille 3, 63 sons	max. 120	24-48 V AC/DC	+/- 10%	0,550	874 360 408
			110/120 V AC		0,1	874 360 310
			230/240 V AC		0,06	874 360 313
ASX	Sirène multi-sons Taille 4, 63 sons	max. 127	24-48 V AC/DC	+/- 10%	1,100	874 460 408
			110/120 V AC		0,22	874 460 310
			230/240 V AC		0,11	874 460 313

Accessoires

Série	Dénomination	Référence
AMK	Kit de montage pour combinaison de sirènes multi-sons „A“ et/ou feux „Q“	874 010 900
AG1	Joint plat pour sirènes multi-sons „A“ et/ou feux „Q“ taille 1	874 021 900
AG2	Joint plat pour sirènes multi-sons „A“ et/ou feux „Q“ taille 2	874 022 900
AG3	Joint plat pour sirènes multi-sons „A“ et/ou feux „Q“ taille 3	874 023 900
AG4	Joint plat pour sirènes multi-sons „A“ et/ou feux „Q“ taille 4	874 024 900
AB1	Equerre métallique pour sirènes multi-sons „A“ et/ou feux „Q“ taille 1	874 031 900
AB2	Equerre métallique pour sirènes multi-sons „A“ et/ou feux „Q“ taille 2	874 032 900
AB3	Equerre métallique pour sirènes multi-sons „A“ et/ou feux „Q“ taille 3	874 033 900
AB4	Equerre métallique pour sirènes multi-sons „A“ et/ou feux „Q“ taille 4	874 034 900
AKV	Presse-étoupe M20x1,5 pour sirènes multi-sons „A“ et/ou feux „Q“	698 800 026