	WARNING	Disconnect from power source to prevent electrical shock before installing or servicing. Check power supply voltage and frequency.
	AVERTISSEMENT	Déconnecter l'alimentation avant toute opération d'installation ou de maintenance, afin d'éviter les décharges électriques. Contrôler la tension et la fréquence d'alimentation.
	WARNUNG	Schalten Sie den Strom während der Installation oder bei Wartungsarbeiten ab um einen elektrischen Schlag zu vermeiden. Prüfen Sie die Spannung und Frequenz der Stromquelle.
	AVVERTENZA	Scollegare dall'alimentazione prima dell'installazione e della messa in servizio. Controllare la tensione di alimentazione e la frequenza.
	ATENÇÃO	Desligar a alimentação antes de realizar qualquer intervenção. Verificar a tensão e frequência da alimentação.
	ADVERTENCIA	Durante el proceso de instalación o mantenimiento desconectar la tensión de alimentación para evitar descargas eléctricas. Comprobar tensión y frecuencia de alimentación.

-25°C to +60°C
(-13°F to +140°F)

Electrical Connection
Raccordement Electrique
Elektrischer Anschluß
Collegamento Elettrico
Ligações Eléctricas
Conexiones Eléctricas

UL Type 4/4X/13 IP65

For use on a flat surface of indicated type enclosure
A utiliser sur une surface plane de lenceinte du type indiqu
Zur Verwendung auf einer glatten Oberfläche des angegeben Gehäusetyps
Da utilizzare su una superficie piana del tipo di custodia indicato
Para uso sobre la superficie piana de un envolvente del tipo indicado
Para uso em superficie plana no tipo de protecao indicada

45mm / 65mm:

Volume Adjust
Commande Volume
Regelung der Lautstärke
Regolazione del Volume
Ajuste do volume
Ajuste del Volumen

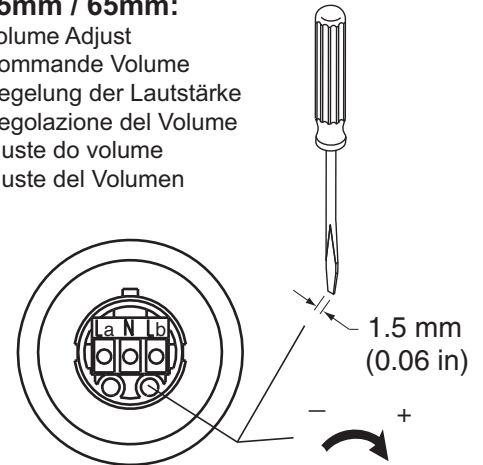

La	N	Lb		
X	X		----	PULSING
	X	X	⏏	WOBBLE (65 mm ONLY)
X	X	X	—	STEADY

Jumper
Cavalier
Brücke
Ponticello
Ponte
Puente

	WARNING
	AVERTISSEMENT
	WARNUNG
	AVVERTENZA
	ATENÇÃO
	ADVERTENCIA

Connect AC-Neutral to N, and AC-Line to La and/or Lb as appropriate.
connecter CA-Neutre à N et CA-Ligne à La et/ou Lb selon le cas.
Verbinden Sie den Neutralleiter mit N und den Außenleiter mit La und/oder Lb.
Collegare Neutro-CA a N e Linea-CA a La e/o Lb come appropriato.
Conecte o CA Neutro ao N e a Linha CA ao La e/ou Lb, conforme necessário.
Conecte Neutro-CA a N y Línea-CA a La o Lb según corresponda.

	WARNING
	AVERTISSEMENT
	WARNUNG
	AVVERTENZA
	ATENÇÃO
	ADVERTENCIA

Do not apply voltage across La and Lb as device may be damaged.
ne pas appliquer de tension à La/Lb ou vous risquez d'endommager le dispositif.
Keine Spannung an Klemme La und Lb anlegen, da dadurch das Gerät zerstört werden kann.
non applicare corrente a La/Lb poiché si potrebbe danneggiare il dispositivo.
Não aplique voltagem a La/Lb, pois isso pode danificar o dispositivo.
No aplicar corriente a La/Lb ya que puede dañarse el dispositivo.

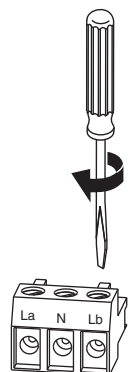
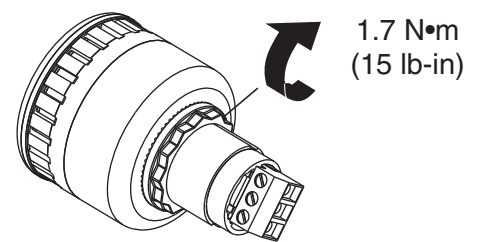

.56 N•m
(5 lb-in)

7 mm
(0.28 in)

Max. 2.5 mm²
(Max. #14 AWG)

